

Line

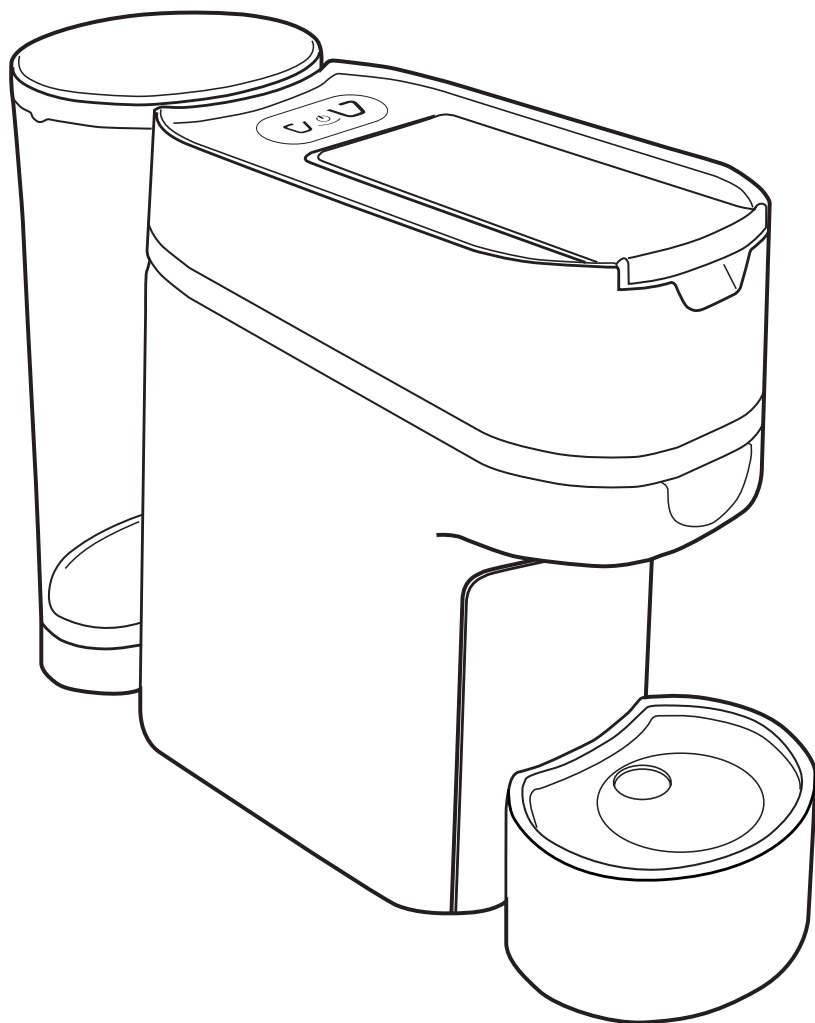

Vyrobena v Itálii

● NÁVOD K POUŽITÍ

CE

NÁVOD K POUŽITÍ

STR. 2

OBEČNÉ

Před použitím tohoto kávovaru si pozorně přečtete tuto uživatelskou příručku a uschovejte ji pro pozdější použití.

Návod k použití a údržbě vás naučí toto zařízení bezpečně a optimálně používat, a seznámí vás se všemi jeho funkcemi.

Uvědomte si prosím, že správné, a především bezpečné používání je rovněž závislé na vaší znalosti tohoto spotřebiče a jeho správné údržbě v průběhu času. Pokud potřebujete další informace týkající se pokynů v tomto dokumentu, kontaktujte prosím vašeho prodejce.

Výrobce nenese žádnou odpovědnost za nesprávné používání, které je v rozporu s pokyny uvedenými v návodu, úpravy, změny, improvizované opravy nebo opravy provedené technikem bez příslušné kvalifikace. Toto chování znamená ukončení platnosti záruky pro tento spotřebič. V případě poruchy nebo výrobní vady tohoto spotřebiče se obraťte na obchod, kde jste produkt zakoupili; předložte prosím pokladní stvrzenku.

Typ 802

TECHNICKÉ ÚDAJE

Napájecí napětí 220–240 V, 50–60 Hz

Příkon spotřebiče 850 W

Objem nádržky 0,8 litru

Funkce úspory energie

BEZPEČNOSTNÍ ZAŘÍZENÍ

Bezpečnostní pojistka

Funkce úspory energie

UMÍSTĚNÍ

- Umístěte tento kávovar na stabilní vodorovný povrch, který je vhodný s ohledem na jeho hmotnost a generované teplo, suchý a dostatečně vzdálený od zdrojů vody a tepla.
- Nestavte jej na horní část jiných domácích spotřebičů (pračky, myčky, chladničky apod.)
- Nikdy jej neumísťujte do venkovního prostředí, ani jej v tomto prostředí nenechávejte.

BEZPEČNOSTNÍ NORMY

Aby neohrozilo nebezpečí elektrického výboje a požáru:

- Připojte tento kávovar pouze k vhodnému síťovému zdroji s uzemněním. Zkontrolujte, zda napětí uvedené na typovém štítku spotřebiče odpovídá napájecímu napětí zdroje.
- Nepoužívejte tento spotřebič, pokud je poškozen kabel nebo zástrčka, pokud došlo k poruše nebo jakémukoli poškození zařízení. Obratťe se na autorizované servisní středisko a požádejte jej o kontrolu a opravu, aby byla zajištěna správná funkce zařízení.
- Pokud je napájecí kabel poškozený, musí jej vyměnit výhradně výrobce nebo autorizované servisní středisko.
- Nikdy nevedťte napájecí kabel nad ostrými rohy nebo hranami, a udržujte jej mimo zdrojů tepla a vlhkosti.
- Aby nedošlo k poškození, nikdy nestavte tento kávovar na horké povrchy nebo do jejich blízkosti (radiátory, varné povrchy, plynové hořáky apod.).
- Pokud nebudete spotřebič delší dobu používat, odpojte jej z napájecí zásuvky.
- Aby nedošlo k poškození, odpojujte kávovar tahem za zástrčku, nikoli za napájecí kabel; nikdy nepřemísťujte spotřebič tažením za napájecí kabel.
- Nikdy se nedotýkejte napájecího kabelu mokřými rukama.
- Nevystavujte tento spotřebič proudu vody a nedovolte, aby došlo k jeho částečnému nebo úplnému ponořením. Voda představuje za přítomnosti elektřiny riziko a může způsobit úraz elektrickým proudem.
- Nikdy neprovádějte technické změny tohoto kávovaru.

Napájecí kabel vždy odpojte ze zásuvky:

- Před vyjmutím nebo vložením nádrčky na vodu.
- Před plněním nádrčky vodou.
- Když nebudete tento spotřebič delší dobu používat.
- V případě poruchy.
- Před čištěním spotřebiče.

Abyste nebezpečilo během používání nebezpečí:

- Tento kávovar je určen k domácímu a podobnému použití, jako například:
 - v kuchyňkách pro personál v obchodech, kancelářích a dalších profesionálních prostorech;
 - v prázdninových centrech na farmách;
 - pro používání hosty v hotelech, motelech a dalších rezidenčních prostorech;
 - v zařízeních, jako je například ubytování se snídaní.
- Používejte tento kávovar výhradně podle pokynů v tomto návodu.
- Tento spotřebič mohou používat nezletilé osoby od 8 let věku za předpokladu, že jsou pod dohledem dospělé osoby nebo byly poučeny o bezpečném používání spotřebiče a jsou si vědomy hrozících nebezpečí. Udržujte tento spotřebič a napájecí kabel mimo dosah dětí.
- Udržujte toto zařízení mimo dosah dětí, aby nemohlo sloužit jako hračka na hraní.
- Tento spotřebič smí používat osoby s omezenými fyzickými, smyslovými nebo duševními schopnostmi, nebo osoby s nedostatkem zkušeností či znalostí za předpokladu, že jsou pod dohledem nebo byly poučeny o bezpečném používání spotřebiče a jsou si vědomy hrozících nebezpečí.
- Pára a horká voda mohou způsobit opaření! Během provozu zařízení nikdy nestrkejte prsty pod dávkovač.
- Vždy uzavřete páčku a během výdeje nápoje spotřebičem ji neotevírejte. Nebezpečí opaření.
- Nestrkejte prst do nádoby na kapsle. Nebezpečí zranění.
- Nepoužívejte poškozené nebo deformované kapsle. Voda by mohla nesprávně proděravěnou kapsli obtéct a způsobit poškození spotřebiče.
- Nepoužívejte tento kávovar bez odkapávací misky.
- Tento produkt nesmí být během používání uzavřen ve skříni.
- Čištění a údržbu tohoto produktu nesmí provádět děti, pokud nejsou pod dohledem.
- **Před prvním použitím tohoto zařízení nebo před použitím zařízení v případě, že bylo více než 24 hodin vypnuto, umyjte před naplněním nádržku. Doporučujeme rovněž vydat při použití tohoto postupu alespoň 3 hrnky vody, aby se propláchly vnitřní obvody zařízení.**

Abyste nedošlo k poškození zařízení:

- Plňte nádržku výhradně pitnou vodou; nikdy nepoužívejte vodu s přidaným plynem nebo jiné tekutiny.
- Aby neběželo čerpadlo naprázdno a nepřehřálo se, před zapnutím spotřebiče vždy zkontrolujte, zda je v nádržce dostatek vody.

Pozor

Neneseme žádnou odpovědnost za jakékoli poškození z následujících příčin:

- Nesprávné použití v rozporu se zamýšlenými účely.
- Opravy, které nebyly provedeny autorizovanými servisními středisky;
- Úpravy napájecího kabelu;
- Úpravy jakýchkoli komponent zařízení;
- Použití neoriginálních náhradních dílů a příslušenství.

V takových případech bude ukončena platnost záruky.

Pokud je tento produkt napájen z invertoru (z fotovoltaického systému, úložného systému a solárních baterií apod.), zajistěte, aby systém z hlediska bezpečnosti i z hlediska výkonu vyhovoval platným předpisům pro dodávku elektrické energie.

Zajistěte, aby byl použit invertor vyhovující platným předpisům, který bude generovat sinusové napájecí napětí s charakteristikami minimálně shodnými s charakteristikami garantovanými tradičním dodavatelem elektrické energie.

Tento produkt nesmí být napájen ze zdrojů označených jako „modifikovaný sinusový zdroj“ nebo „modifikovaná sinusová vlna“.

LIKVIDACE

Na konci provozní životnosti zařízení vyřadte z činnosti a pak jej zlikvidujte podle předpisů pro tříděný sběr odpadu. Odpojte zástrčku ze zásuvky a odřežte napájecí kabel.



UPOZORNĚNÍ KE SPRÁVNÉ LIKVIDACI PRODUKTU V SOULADU S EVROPSKOU SMĚRNICÍ 2012/19/EU

Symbol přeškrtnutého koše na spotřebiči znamená, že na konci provozní životnosti je nutno produkt zlikvidovat odděleně od ostatního odpadu. Uživatel proto musí odevzdat likvidovaný spotřebič ve vhodném centru pro separátní sběr elektrických a elektronických zařízení, nebo jej vrátit prodejci při nákupu nového spotřebiče stejného typu.

Vhodné separátní třídění, při kterém je likvidovaný spotřebič odevzdán k recyklaci, zpracování a ekologicky šetrné likvidaci, pomáhá bránit možným negativním vlivům na lidské zdraví a životní prostředí, a přispívá k opětovnému použití materiálů, ze kterých je spotřebič složen. Uživatel je odpovědný za odevzdání spotřebiče na konci jeho životnosti do příslušného sběrného dvora.

Další informace o dostupných systémech sběru odpadu získáte v místních sběrných dvorech nebo v obchodě, kde jste spotřebič zakoupili. Vyhození tohoto spotřebiče namísto jeho odevzdání do sběrného dvora pro recyklaci elektrických a elektronických zařízení může být stíháno podle zákona včetně administrativních sankcí za nelegální likvidaci odpadu.

BALENÍ

Balení je důležité z hlediska ochrany produktu během přepravy. Před likvidací balicího materiálu zkontrolujte, zda není spotřebič poškozen a zda funguje správně. V případě sporů musí být spotřebič vrácen v jeho originálním obalu. Obalové materiály je nutno držet mimo dosah dětí, protože představují potenciální zdroj nebezpečí. Zlikvidujte obalové materiály podle místních předpisů pro separátní sběr odpadu. Symboly na obalu ukazují správný způsob likvidace materiálů. Správná likvidace je prvním krokem k ochraně životního prostředí.

KOMPONENTY ZAŘÍZENÍ

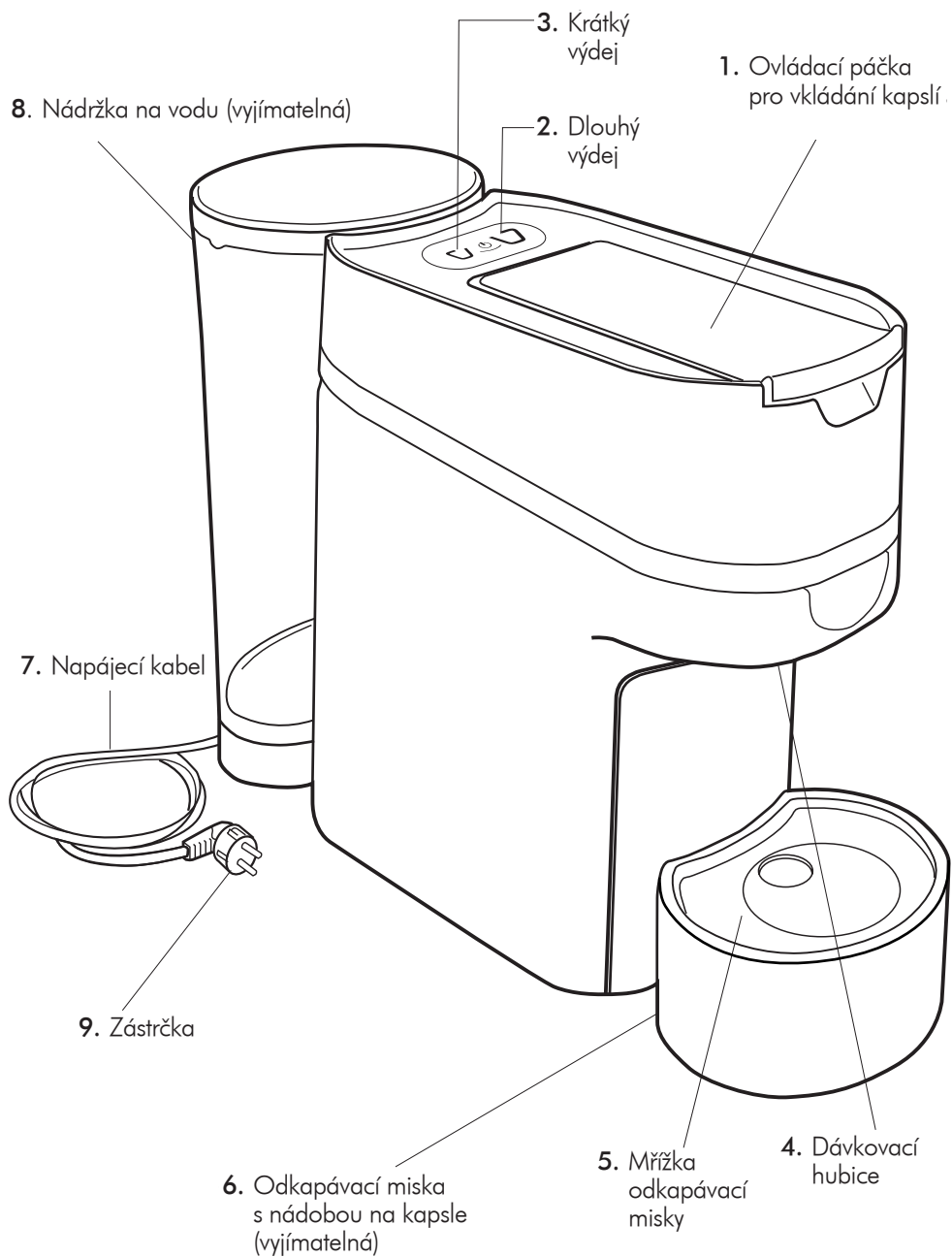

POUŽÍVÁNÍ ZAŘÍZENÍ

Plnění nádržky

- Vyměňte nádržku (8) ze zařízení jejím vytažením nahoru a pak odstraňte kryt (**Obr. 1**)
- Naplňte nádržku až po vyznačenou maximální úroveň (MAX). (**Obr. 2**)
- Uzavřete kryt a vložte nádržku (8) proti tělu zařízení tak, aby příchytka zapadla a základna nádržky spočívala správně na vodním ventilu. (**Obr. 3**)

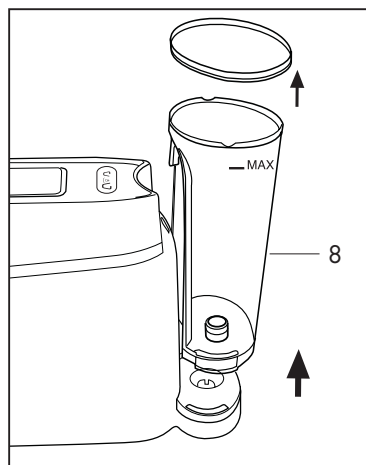

Obr. 1

POZOR:

Aby nedocházelo k únikům vody, zkontrolujte správné usazení nádržky.

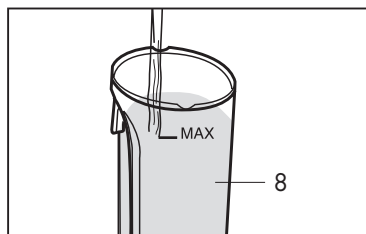

Obr. 2

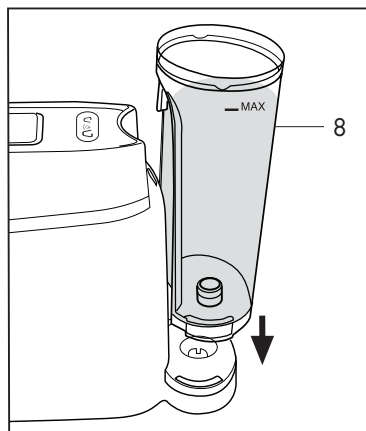

Obr. 3

Spuštění/zahřívání

- Připojte zařízení zasunutím zástrčky do napájecí zásuvky.
- Zapněte zařízení stisknutím jednoho ze symbolů (2) nebo (3) nebo obou symbolů (2) a (3) současně (**Obr. 4**). Symboly (2-3) budou až do dosažení příslušné teploty přerušovaně blikat; po rozsvícení symbolů (2-3) je zařízení připraveno k použití.
- Po každém zapnutí se po dosažení provozní teploty zařízení na 1 sekundu aktivuje čerpadlo, aby se z vnitřních obvodů odstranila studená voda.
- Během zahřívání (symboly 2-3 blikají) nemůže zařízení vydávat nápoje.

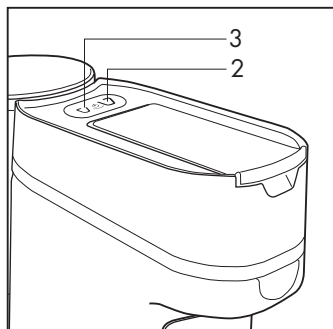

Obr. 4

Funkce úspory energie

Toto zařízení je vybaveno systémem umožňujícím přechod do režimu úspory energie (YYPNUTO) poté, co bylo po zapnutí určitou dobu v nečinnosti.

Pokud zařízení zůstane zapnuté a není používáno, po uplynutí přibližně 15 minut se automaticky vypne.

Pro opětovné použití zařízení stiskněte symbol výdeje (2-3) a počkejte, než se zařízení zahřeje: symboly výdeje (2-3) budou až do dosažení příslušné teploty přerušovaně blikat; po rozsvícení symbolů (2-3) je zařízení připraveno k použití. (**Obr. 4**).

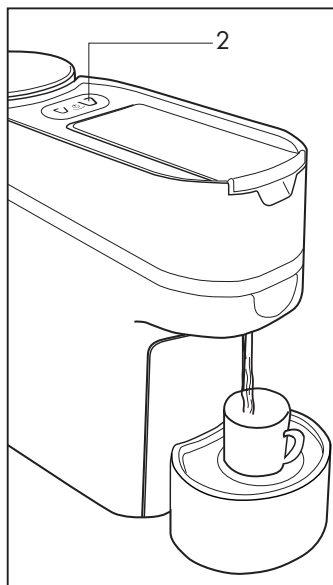

Obr. 5

Vypnutí zařízení

Zařízení lze vypnout současným stisknutím a podržením symbolů (2-3) na 5 sekund (**Obr. 4**).

POZOR:

Z důvodu úspory energie se zařízení po 15 minutách nečinnosti automaticky vypne.

Propláchnutí zařízení / vnitřních obvodů

Při prvním použití nebo v případě, že kávovar nebyl dlouho používán, je nutno pomocí níže uvedeného postupu propláchnout vnitřní obvody:

- Zkontrolujte, že uvnitř zařízení nejsou žádné kapsle a že je v nádržce (8) voda; zapněte zařízení stisknutím jednoho ze symbolů (2-3) nebo současným stisknutím obou symbolů (2-3) (**Obr. 4**).
- Symboly (2-3) budou až do dosažení příslušné teploty přerušovaně blikat; po rozsvícení symbolů (2-3) je zařízení připraveno k použití. Umístěte na mřížku šálek a pak, v závislosti na modelu, stiskněte symboly výdeje (2-3) pro výdej vody zařízením (**Obr. 5**); po výdeji požadovaného množství vody stiskněte znovu tento symbol. Operace propláchnutí je dokončena po výdeji alespoň tří šálek vody.

Příprava kávy a nápojů

- Používejte kapsle speciálně určené pro toto zařízení.
- Pro přípravu kvalitní kávy espresso nebo nápoje nezapomeňte v případě, že jde o první použití zařízení v daném dni, předehřát šálek vodou ze zařízení bez použití kapsle. Tím dosáhnete správné teploty pro výdej nápoje.
- Umístěte šálek pod dávkovací hubici.
- Úplně zvedněte ovládací páčku (1) (**Obr. 6**) a vložte do vyhrazeného prostoru kapsli. (**Obr. 7**)

POZOR:

Před vložením kapsle pomalu a úplně zvedněte ovládací páčku (1) umístěnou v horní části zařízení, aby se vysunula stará kapsle. Z hygienických důvodů a pro zachování vysoké kvality doporučujeme vysunout kapsli bezprostředně po výdeji.

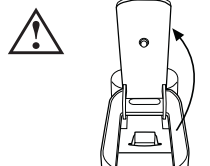

- Úplně uzavřete páčku (1), v závislosti na modelu a podle chuti stiskněte tlačítko výdeje (2-3), a stiskněte jej ještě jednou pro zastavení výdeje, jakmile je vydáno požadované množství kávy nebo nápoje (**Obr. 8**). Pokud jde páčka obtížně uzavřít, úplně ji otevřete a pak ji znovu uzavřete.
- Během výdeje bude symbol výdeje (2-3) blikat a po ukončení výdeje zhasne.
- Chcete-li připravit kávu Long (v americkém stylu), stiskněte symbol výdeje (3) a, po přípravě kávy espresso a vysunutí prázdné kapsle, vydejte požadované množství horké vody.
- Pro vytlačení kapsle pomalu zvedněte páčku (1). Pokud není kapsle vysunuta, zopakujte tuto operaci nebo stiskněte symbol výdeje (2) a současně zvedněte páčku (1).

POZOR:

- Po výdeji 10 káv nebo nápojů v řadě počkejte před dalším výdejem alespoň 2 minuty.
- Toto zařízení je navrženo pro výdej jednotlivých dávek s dobou trvání max. 75 sekund.

TIP:

- Chcete-li připravit kvalitní kávu espresso nebo nápoj, používejte silné šálky, eventuálně předehřáté, aby nápoj příliš rychle nevychladl. Šálky lze ohřát jejich propláchnutím pod dávkovací hubicí.

Předehřátí šálků pomocí vody v tomto zařízení je užitečné při zahájení výdeje pro zajištění stabilní teploty výdeje.

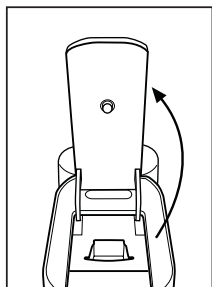

Obr. 6

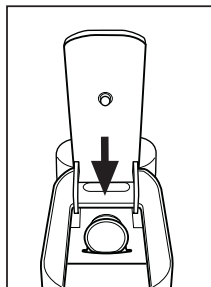

Obr. 7

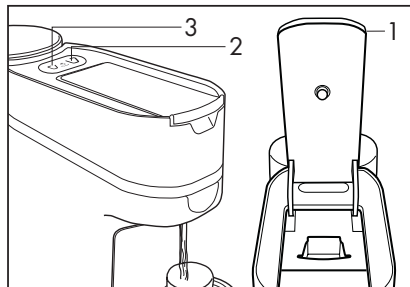

Obr. 8

Programování výdeje

Stiskněte a podržte symbol, který chcete naprogramovat (2-3) – zařízení spustí výdej; po dosažení požadovaného množství tento symbol uvolněte. Zařízení pak ukončí výdej a množství se uloží do paměti. (Obr. 9)

POZNÁMKA: Minimální naprogramovaná hodnota je 10 sekund.

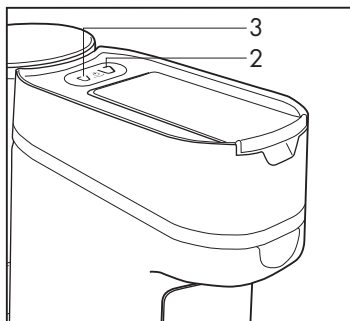

Obr. 9

Po dokončení přípravy kávy a nápojů

Po dokončení přípravy kávy a nápojů zlikvidujte použitou kapsli následujícím způsobem:

- Zvedněte ovládací páčku dozadu (kapsle spadne do dodávané nádoby).

POZOR: z důvodu zajištění správné hygieny doporučujeme vysunout kapsli bezprostředně po použití.

Nádoby pravidelně vyprazdňujte.

- Pokud chcete připravit další kávu nebo nápoj, vložte novou kapsli a zopakujte tento postup; v opačném případě uzavřete páčku.
- Pokud chcete připravit jiný než naposledy připravený nápoj tak, aby nebyla změněna jeho chuť, doporučujeme po vysunutí použité kapsle vydat trochu vody, aby byly vyloučeny jakékoli možné zbytky.

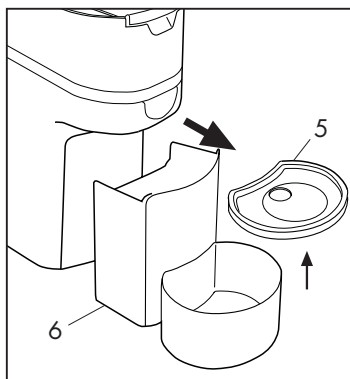

Obr. 10

Vyprázdnění nádoby na kapsle

Nádoby na kapsle pravidelně vyprazdňujte, aby v ní neuvázly kapsle. Pro provedení této operace vyjměte odkapávací misku (6) a odstraňte mřížku (5) (Obr. 10). Vyprázdňte nádobu, umyjte a osušte komponenty, a pak znovu připevněte odkapávací misku (6) a vložte ji na její místo (Obr. 11).

SKLADOVÁNÍ

Pokud nebudete toto zařízení delší dobu používat, vytáhněte zástrčku a vyprázdňte nádržku. Skladujte spotřebič na suchém místě chráněném před prachem, které je mimo dosah dětí.

Tento spotřebič doporučujeme skladovat v jeho originálním obalu.

Skladujte zařízení v prostředí, kde teplota neklesne pod 5 °C, aby jakékoli zbytky vody nezmrzly a nepoškodily spotřebič.

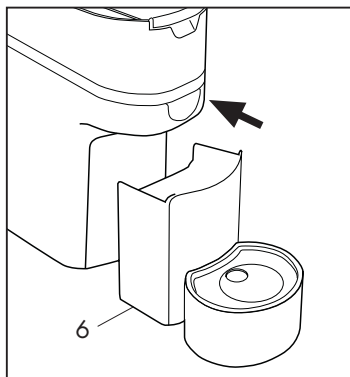

Obr. 11

OPRAVY/ÚDRŽBA

V případě závady, poruchy nebo poškození napájecího kabelu se nepokoušejte spotřebič sami opravit, ale obraťte se na kvalifikované odborníky. Nikdy se nepokoušejte spustit vadné nebo poškozené zařízení. Opravy jakéhokoli druhu mohou provádět pouze autorizovaná servisní střediska. Výrobce nenese žádnou odpovědnost za poškození majetku a/nebo zranění osob, ke kterému může dojít v důsledku úprav, změn, improvizovaných oprav nebo oprav provedených osobami bez příslušné kvalifikace.

ČIŠTĚNÍ

Správná údržba tohoto kávovaru v průběhu času zajišťuje lepší výkon a delší životnost. Před jakýmkoli čištěním vypněte vypínače a vytáhněte zástrčku z napájecí zásuvky. Nikdy neponořujte tento spotřebič do vody, čistěte jej pouze vlhkým hadříkem, čisticími prostředky bez brusného účinku a okamžitě jej vysušte. Komponenty (mřížka, odkapávací miska, nádoba na kapsle a nádržka) můžete umýt rukou pomocí čisticích prostředků bez brusného účinku nebo v myčce nastavené na střední teplotu.

ODSTRANĚNÍ VÁPENATÉHO KAMENE

Vytváření vápenatého kamene je přirozeným důsledkem používání tohoto zařízení. Frekvence odstraňování vodního kamene závisí na tvrdosti používané vody:

- pokud máte měkkou vodu (do 25 f), odstraňujte vodní kámen každých 6 měsíců
- pokud máte tvrdou vodu (od 25 f), odstraňujte vodní kámen každé 4 měsíce

Tvrdost vody ve vašem městě můžete zjistit pomocí stránky:
<http://assocasa.federchimica.it/DUREZZAACQUA.aspx>

Pro odstranění vápenatého kamene používejte netoxický a nezávadný odvápnovací produkt pro kávovary, běžně prodávaný v obchodech. Nepoužívejte ocet, louh, sůl nebo kyselinu mravenčí, protože by mohlo dojít k poškození zařízení.

ŘEŠENÍ PROBLÉMŮ:

Problém	Příčina	Řešení
Zařízení nelze zapnout	Není správně připojena zástrčka	Zajistěte, aby byla zástrčka připojena do funkční napájecí zásuvky a aby byl stisknut hlavní vypínač (3)
	Vadné komponenty	Kontaktujte servisní středisko
Zařízení vydává kávu pomalu	Vnitřní komponenty ucpány vodním kamenem	Odstraňte vodní kámen ze zařízení způsobem popsaným v příslušném odstavci

Problém	Příčina	Řešení
Zařízení lze zapnout, ale nevydává kávu nebo nápoje	Nádržka na vodu (8) je prázdná nebo nesprávně vložena	Zajistěte, aby byla nádržka na vodu (8) správně vložena na své místo a aby v ní byl dostatek vody
	Ovládací páčka (1) není úplně uzavřena	Zajistěte, aby byla ovládací páčka (1) úplně uzavřena
	Vadné čerpadlo	Zkontrolujte, zda čerpadlo čerpá vodu: po stisknutí symbolu (2) byste měli cítit vibrace signalizující správnou funkci čerpadla. Pokud necítíte žádné vibrace, kontaktujte servisní středisko. Pokud cítíte vibrace, ale výdej kávy nebo nápoje nezačne, zopakujte tuto operaci 2krát nebo 3krát v intervalu několika minut. Pokud po ukončení tohoto postupu zařízení stále nevydává kávu nebo nápoj, kontaktujte servisní středisko.
	Kapsle není úplně proděravěná	Úplně zvedněte páčku (1), vložte jinou kapsli a zkuste to znovu. Pokud závada přetrvává, kontaktujte servisní středisko.
	Hydraulické komponenty jsou ucpány vodním kamenem	Odstraňte vodní kámen. Pokud problém přetrvává, kontaktujte servisní středisko.
Zařízení se automaticky vypíná.	Nejde o závadu.	Toto zařízení je navrženo tak, aby se po 15 minutách nečinnosti automaticky vypnulo (viz strana 22).
Zařízení silně vibruje a dělá hluk	Nedostatečná úroveň vody v nádržce (8)	Silné vibrace jsou způsobeny čerpadlem, které nemůže načerpat dostatek vody. Doplňte vodu v nádržce (8) na správnou úroveň
Do zařízení se nedaří vložit kapsli	Kapsle není kompatibilní	Zajistěte, aby byly používány kapsle speciálně určené pro tento model
	Kapsle není vložena správně	Vložte kapsli tak, aby byla otočena správným směrem (viz strana 23)
	Ovládací páčka (1) není úplně otevřena	Úplně zvedněte páčku (1) tak, aby se zastavila
	Nádoba na kapsle (6) je plná	Zkontrolujte, zda zásuvka nádoby na kapsle (6) neobsahuje příliš mnoho starých kapslí, které by mohly bránit vložení další kapsle, a v případě potřeby ji vyprázdněte.
	Dříve použitá kapsle nebyla vysunuta	Zkontrolujte, zda byla kapsle, předtím vložená do skupiny, vysunuta do zásuvky nádoby na kapsle (6)
	Pokud závada přetrvává, kontaktujte servisní středisko.	

Problém	Příčina	Řešení
Kapsle není držena ve spařovací skupině a padá přímo do nádoby na kapsle (6)	Ovládací páčka (1) není úplně otevřena	Úplně otevřete ovládací páčku (1) tak, aby podpora kapslí vystoupila z krytu; vezměte nepoužitou kapsli z nádoby na kapsle (6) a znovu ji vložte. Pokud závada přetrvává, kontaktujte servisní středisko.
Po vložení kapsle do spařovací skupiny nelze uzavřít ovládací páčku (1)	Kapsle není vyrovnána se spařovací skupinou	Otevřete znovu ovládací páčku (1) a pak ji úplně uzavřete. Pokud závada přetrvává, kontaktujte servisní středisko.
	Nádoba na kapsle (6) je plná	Zkontrolujte, zda zásuvka nádoby na kapsle (6) neobsahuje příliš mnoho starých kapslí, které by mohly bránit vložení další kapsle, a v případě potřeby ji vyprázdněte.
Káva vydaná zařízením je studená	Vadný bojler	Kontaktujte servisní středisko
Kapsle není správně vysunuta	Kapsle uváznutá ve spařovací skupině	Uzavřete páčku (1) pomalu ji znovu otevřete Stiskněte symbol (2) a pomalu otevřete ovládací páčku (1), zatímco je vydávána voda.
	Nádoba na kapsle (6) je plná	Zkontrolujte, zda zásuvka nádoby na kapsle (6) neobsahuje příliš mnoho starých kapslí, které by mohly bránit vysunutí použité kapsle, a v případě potřeby ji vyprázdněte.
	Pokud závada přetrvává, kontaktujte servisní středisko.	
Po ukončení výdeje padají z hubice (4) kapky	Nejde o závadu.	Několik kapek po ukončení výdeje nepředstavuje problém
Výdej kávy se nezastaví ani po stisknutí symbolů výdeje (2-3)	Vadné komponenty	Vytáhněte zástrčku ze zásuvky a kontaktujte servisní středisko.
Vydávaná káva má kyselou chuť	Po odvápnění nebylo zařízení řádně propláchnuto	Znovu zařízení propláchněte
	Použití prošlých kapslí	Zkontrolujte datum expirace kapsle

